

## > 我们是迪万伦

作为韩国首家大型工程机械品牌,我们的历史可以追溯到1937年。长期以来,我们始终致力于提供卓越的产品和解决方案。

迪万伦是品牌的一次焕新升级,反映了我们持续发展的核心理念,为建设一个美好的世界而不断努力奋斗!

Powered by Innovation



艾奇蒂现代迪万伦工程机械有限公司

©HD Hyundai Infracore. All rights reserved.

某些规格基于工程测算会跟实际有所偏差。规格仅供比较之用,如有更改,恕不另行通知。

个别迪万伦设备的规格将根据设计、制造、操作条件和其他因素的正常变化而变化。迪万伦设备的部分图片不限于标准配套。

[develon-ce.cn](http://develon-ce.cn)

# DEVELON

## 迪万伦

# DX800 HD

铲斗容量: 4.64~5.58m<sup>3</sup> | 额定功率: 402kW/2,100rpm | 操作重量: 80,000kg



# DEVELON

## 不断进化, 为了更好

作为韩国首家大型工程机械品牌, 我们的历史可以追溯到1937年。长期以来, 我们始终在为公众、社会以及世界各地关键的基础设施建设提供可靠的土方设备。

## 我们是迪万伦

迪万伦是品牌的一次焕新升级, 反映了我们持续发展的核心理念, 留下积极发展的足迹。展望未来, 我们将继续提供创新的产品和解决方案, 推动我们当今世界不断进步。



# 更强的性能，更高的作业效率

DX800HD拥有卓越的性能，是专为高效的生产效率设计的产品。出色的燃油效率，超高耐久性，是您信赖的伙伴，在恶劣工况下也能保证高开动率。

↑ 10%  
动力 较上一代产品提升



## 强劲的动力，先进的液压技术

### 全新发动机：强劲动力、高可靠性

DX800HD采用的是知名品牌的珀金斯发动机，动力强劲，响应速度快，超高的耐久性保证使用寿命。



\*实际产品可能和图片有差异

### 先进的电控液压系统

全新的电控液压系统精确的计算每个动作所需的液压流量，精确供油。而实现优越的生产率(动作速度更快)并避免不必要的燃油损失。



## 更智能：优化性能，油耗

### 动臂，回转优先控制

一键控制工作模式，提供优化级别，使操作更贴合工况，生产率得以进一步提升。

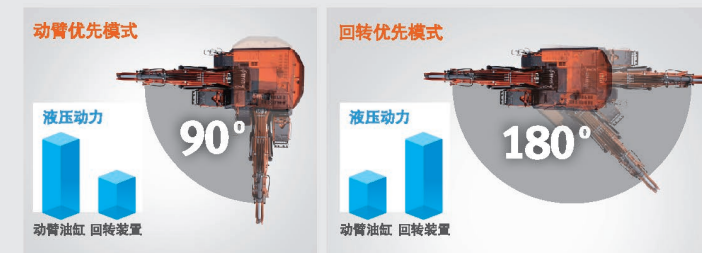

### 智能功率控制 (SPC)

根据工况，优化发动机转速和主泵功率，最佳匹配作业负荷和性能输出，提高燃油效率。

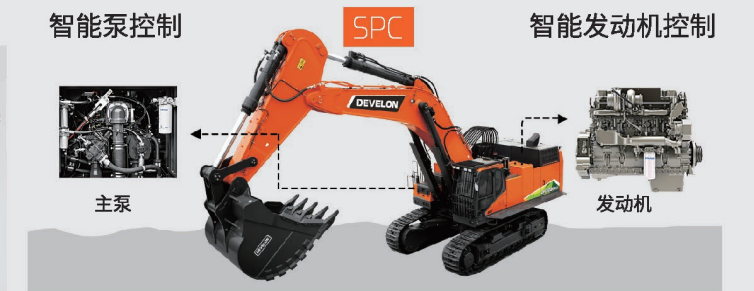

# 耐久性

## 主要部件质量久经考验

这款全新的挖掘设备所采用的制造部件专为大型设备精心定制,质量上乘,打造出的挖掘设备在力量和稳定性上是同类产品中当之无愧的佼佼者。

### A 发动机

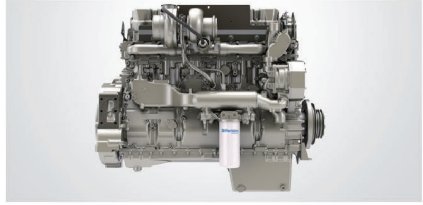

### B 主泵

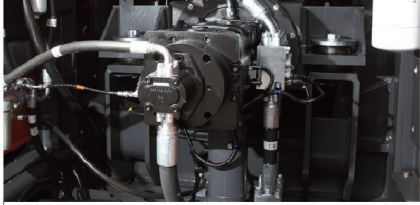

### C 回转马达



### D 控制阀

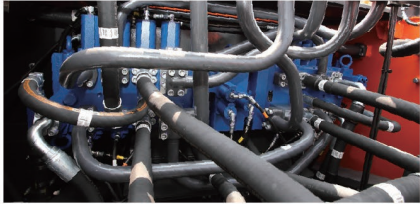

全新重载前部体DX800HD动臂和斗臂性能大幅提升显著增强了挖掘机的整体耐久性。

## 动臂改进

- 1 改进动臂支脚设计,提高销轴强度,降低销轴钉单侧磨损;
- 2 平面钢板可分散挖掘应力;
- 3 改变了焊接设计,延长焊接部件使用寿命;
- 4 更换了内部强化板,分散应力,提高耐久性。

## 斗杆改进

- 5 重新设计了斗杆底部钢板,提高斗杆的结构强度;
- 6 变更了斗杆中心轴套,提高该部分耐久性;
- 7 通过变更焊接方案来降低斗杆开裂发生;
- 8 通过增加销轴直径( $\phi 130\text{mm} \rightarrow \phi 140\text{mm}$ ),提高强度。

## 主机部分

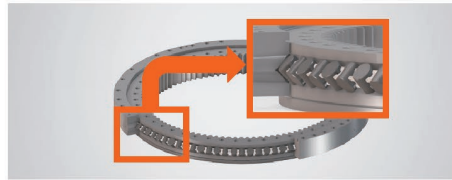

### 9 主要部件质量久经考验

这款全新的挖掘设备所采用的制造部件专为大型设备精心定制,质量上乘



### 10 重载型链轮

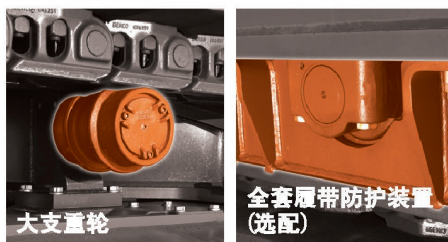

大支重轮

全套履带防护装置(选配)

### 11 加强型底盘

加强型底盘进一步提高了挖掘机的耐久性。

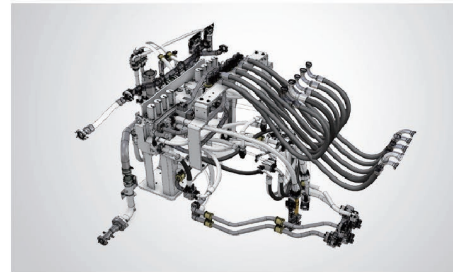

### 受保护的液压系统

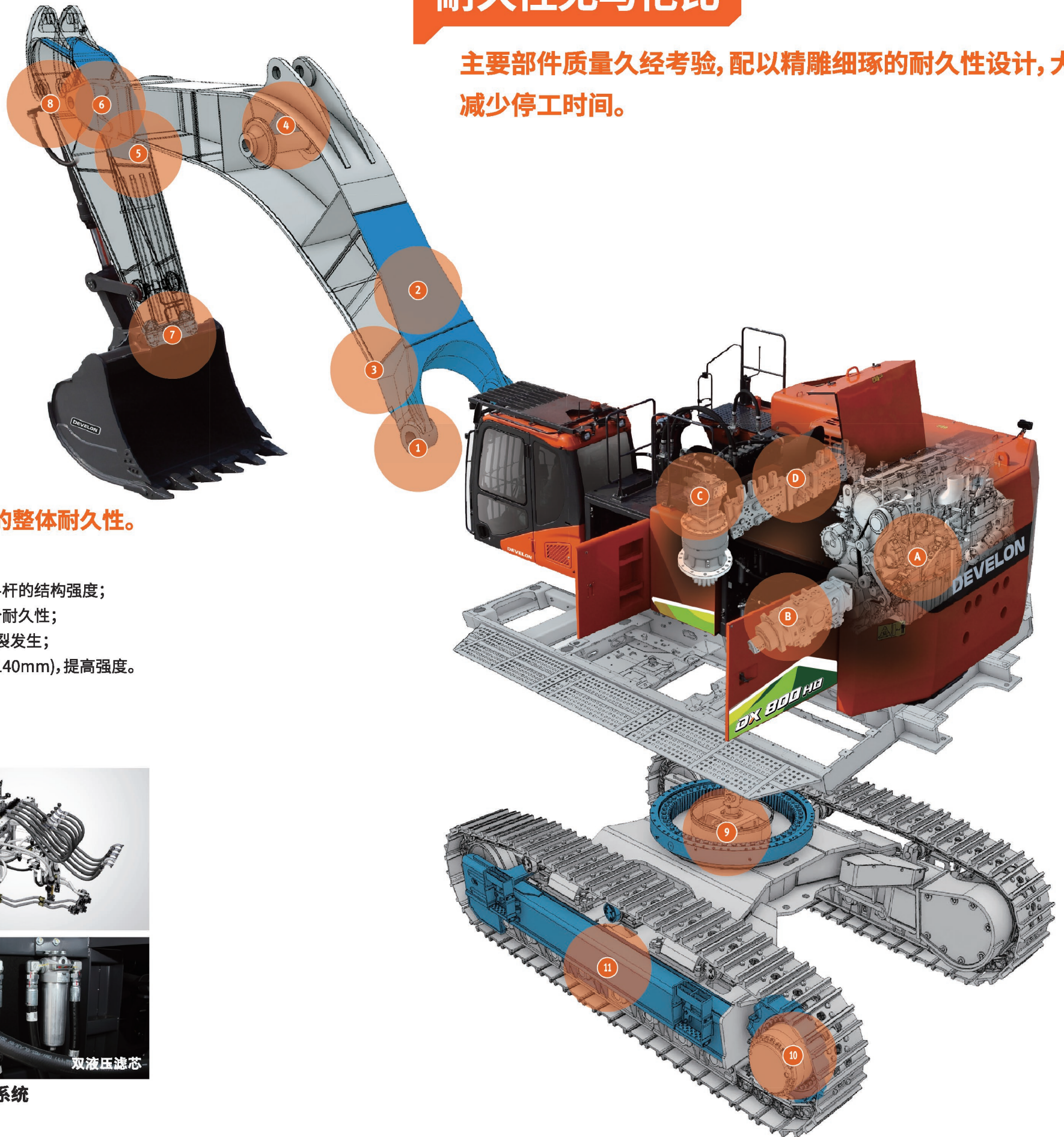

# 耐久性无与伦比

主要部件质量久经考验,配以精雕细琢的耐久性设计,大幅减少停工时间。

理想的舒适度和安全性

# DX 800HD

力量与稳健的高度融合  
优越的性能助力您的成功



## 防爆管系统

在挖掘机的动臂油缸和斗杆油缸上安装有锁定阀,可以避免因为液压管路爆管后,前部体突然下降产生的安全隐患。



## LED工作大灯

大大改善驾驶员视野,  
提高夜间工作效率。



面前

侧面

背部

## 全视角监视(AVM)系统

通过AVM系统在驾驶室内实现 360°的视角。

# 安全便利性

便捷而简单的维护系统还可以防止挖掘机停工。

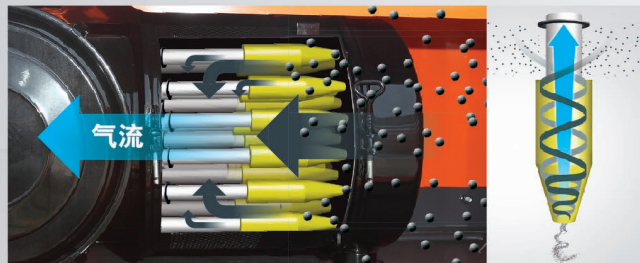

## 重载空气过滤器

包含两道过滤的空气过滤器,可阻隔灰尘和污染微粒,防止挖掘机停机。

## 低温启动辅助(标配)

标配发动机冷却液加热器,减少寒冷天气下的发动机预热和启动时间。



## 中央燃油过滤系统

油水分离器搭配燃油预滤器和主过滤器,提高发动机寿命,防止挖掘机出现故障,只需操作一次即可轻松检测和维护挖掘机。

## 可换向冷却风扇

冷却风扇可以反向旋转,轻松吹走散热器和油冷却器上的灰尘,省时省力。

## 安全通道加宽

对比旧机型,安全通道宽度增加20%,提高维修保养安全性。

20%

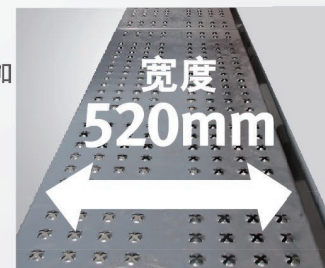

## 自动润滑系统(可选装)

配备的全新自动黄油加注装置,可显著减少黄油润滑保养时间,避免意外停机。

# 技术参数

机型

DX800HD

外形尺寸				
动臂		(mm)	6,650	7,700
小臂		(mm)	2,900	2,900
铲斗		(m <sup>3</sup> )	5.58	4.64
尾部回转半径	N	(mm)	4,100	4,100
运输高度(大臂)	O	(mm)	4,905	4,420
运输高度(软管)	P	(mm)	5,125	4,690
运输长度	Q	(mm)	12,320	13,370
运输宽度(标配)	R	(mm)	3,560	3,560
配重最小离地间隙	S	(mm)	1,490	1,490
总高(驾驶室)	T	(mm)	3,540	3,540
上部体宽度	U	(mm)	3,410	3,410
驾驶室高度(至上部体)	V	(mm)	32	32
驾驶室宽度	W	(mm)	1,010	1,010
导向轮和驱动轮中心距	X	(mm)	4,730	4,730
履带长度	Y	(mm)	5,960	5,960
下部体宽度(标配)	Z	(mm)	3,400/4,000	3,400/4,000
履带宽度	a	(mm)	650	650
履带高度**	b	(mm)	1,310	1,310
最小离地间隙	c	(mm)	830	830

[注意] \*:收缩/扩展    \*\*:不带履带板履刺

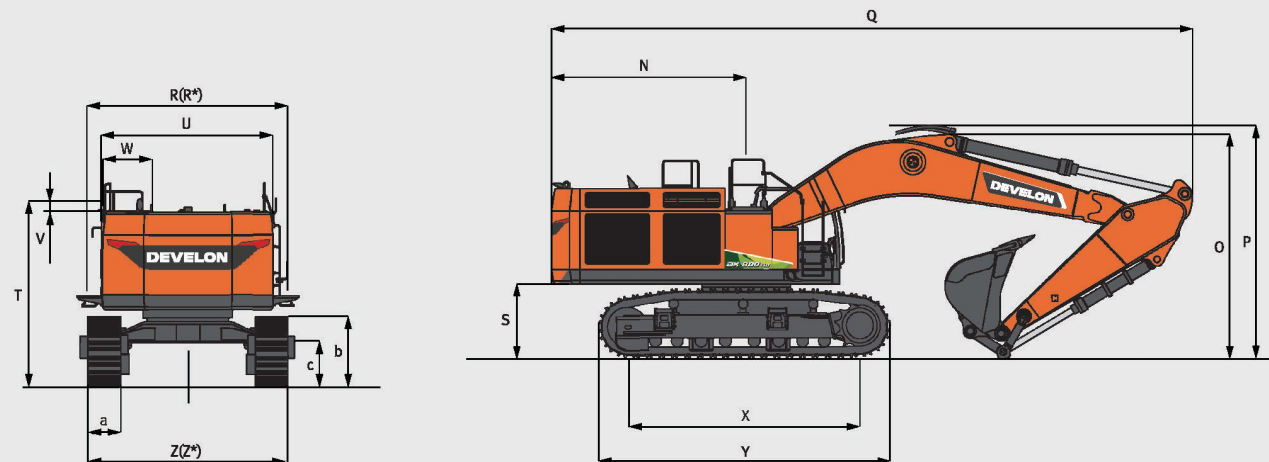

机型

DX800HD

作业范围				
最大挖掘范围	A	(mm)	11,595	12,670
最大挖掘范围(地面)	B	(mm)	11,290	12,390
最大挖掘深度	C	(mm)	7,120	7,725
最大卸载高度	D	(mm)	7,000	8,245
最小卸载高度	E	(mm)	3,060	3,975
最大挖掘高度	F	(mm)	10,470	11,910
最大铲斗销高度	G	(mm)	9,260	10,390
最大垂直挖掘深度	H	(mm)	1,840	2,455
最大垂直挖掘距离	I	(mm)	10,685	11,590
最小挖掘距离	J	(mm)	6,965	7,565
最大8英尺挖掘深度	K	(mm)	3,720	4,495
最小8英尺挖掘距离	L	(mm)	1,705	2,990
最小回转半径	M	(mm)	5,240	5,775
铲斗回转角	d	(°)	154	178

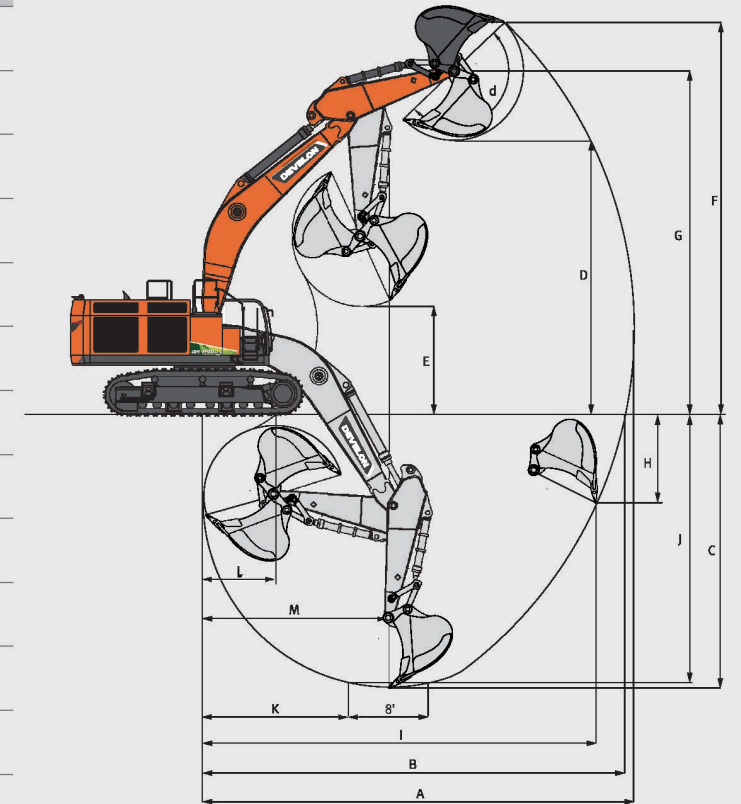

## 铲斗的选择

铲斗类型	斗容 m <sup>3</sup>	6.65B		7.7B
		650mm SHOE		
	SAE满斗	2.9A	2.6A	2.9A
重载型	3.42	A	A	A
重载型	4.64	A	A	C
重载型	5.24	B	B	D
重载型	5.58	B	B	D

A: 适用于密度小于等于2,100kg/m<sup>3</sup>的物料

B: 适用于密度小于等于1,800kg/m<sup>3</sup>的物料

C: 适用于密度小于等于1,500kg/m<sup>3</sup>的物料

D: 适用于密度小于等于1,200kg/m<sup>3</sup>的物料

# 主要规格

发动机	
型号	珀金斯 2506J 国四排放
额定功率	402kW/2,100rpm
最大扭矩	251.7kgf.m/1,400rpm
排量	15.2L
气缸	6
后处理方式	DPF+SCR

液压缸	
活塞杆和缸体均由高强度钢制成,所有油缸都设计有减震装置,确回转矩高,配备有湿式行星减速齿轮和轴向柱塞马达,通过湿式保工作中油缸无冲击震动。	
动臂	2-190×125×1,795mm
斗杆	1-215×150×1,879mm
铲斗	1-200×140×1,465mm

行走装置	
每侧行走装置都配备有一个高转矩的轴向柱塞马达,再通过行星减速齿轮系统进行减速和增加牵引力。可以通过两个脚踏板或行走操纵杆来平稳的完成挖掘机的向前或者向后行走。	
行驶速度(高/低)	4.8/2.9km/hr
最大牵引力	54.4/33.1ton
爬坡度	35°

加注容量	
燃油箱	890L
机油	60L
冷却系统(水箱)	70.6L
行走装置	2×20L
回转装置	2×8L
液压油箱	790(435)L

挖掘力(ISO)	
斗杆	34.3ton
铲斗	40.5ton

液压系统	
该系统的核心是EPOS™(电子功率优化系统)。可以在任何工作条件下优化系统效率,最大程度降低油耗。全新的EPOS™通过数据传输线路连接发动机电控单元,协调发动机和液压系统的运行液压系统支持独立和组合两种运行模式。	
·两个行走速度,既可以保证行走扭矩又可以保证行走速度	
·交互传感控制主泵控制系统可节省燃油	
·自动减速系统	
·两种操作模式,两种功率模式	
·在选配设备管路可以一键控制流量	
·计算机辅助式泵功率控制	

主泵	
类型	变量柱塞泵
最大流量	2×504L/min

工作压力	
工作装置液压回路	377kg/cm²(37Mpa)
行走液压回路	375kg/cm²(36.8Mpa)
回转液压回路	300kg/cm²(29.4Mpa)

底盘	
坚固的底盘,所有的焊接结构均采用限制应力集中设计。选用高强度材料来保证耐久性。侧面底盘直接的焊接在X架上。支重轮、惰轮和链轮均使用浮动油封。三齿履带板使用感应淬火来提高而磨性,连接销也通过淬火处理。液压行走减震弹簧可以过滤掉行走中的大部分震动。	
上支重轮	2×3个
下支重轮	2×8个
履带板	2×48个
履带总长	4,750mm

回转系统	
回转扭矩高,配备有湿式行星减速齿轮和轴向柱塞马达,通过湿式保工作中油缸无冲击震动。单排、剪切型球轴承和内部应力淬火的齿轮来完成回转动作。	
最大回转速度	7.4rpm
最大回转转矩	25,600kgf.m(251kN.m)

履带(三齿履带板)	
履带板宽度	650mm(标配)
操作重量	80ton
接地比压	1.19kg/cm²

# 服务升级 精心守护

## 尊享品质:迪万伦关爱



## 贴身服务 养护无忧

- 燃油含硫量检测**  
 帮助客户甄别优劣燃油,要求使用硫含量低于10ppm的燃油。
- 尿素浓度检测**  
 帮助客户甄别优劣尿素,要求使用浓度为32.5%±0.7%的尿素溶液。
- 后处理养护培训**  
 帮助客户了解正确操作保养方法,避免操作不当导致的误判和故障。
- DPF清洗**  
 保修期内,首次发生后处理故障时,提供免费清洗服务。



## 覆盖全国的销售和服务网络

迪万伦始终致力于为客户提供优质的产品售后服务与支持,定制化的解决方案能最大化满足客户需求。

- DEVELON 烟台/北京
- 经销商
- 服务网点

## 客户关爱热线:4000-777-888

- 多种报修方式 (电话、微信、在线客服)
- 专家坐席 疑难故障解答
- 呼叫中心派工系统
- 服务工程师手机端
- 智能服务数据系统